

KOMPLET OG MODULÆR FINGERPOST

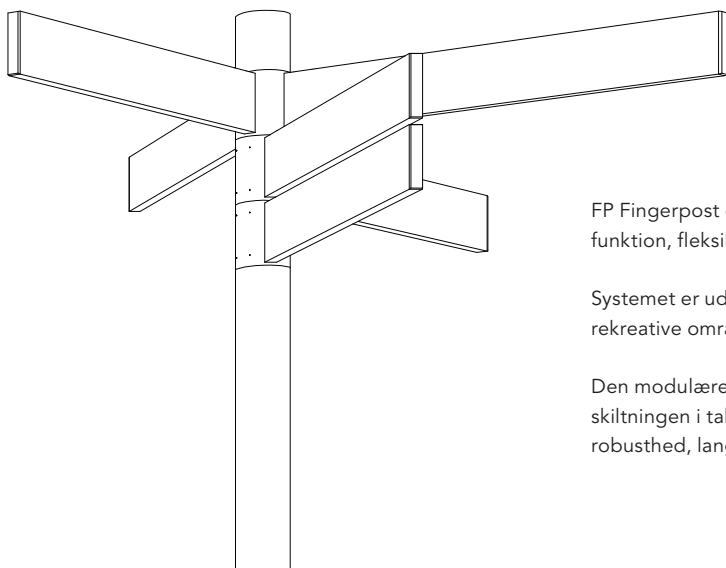

FP Fingerpost er et modulært skilteudviklet til moderne byrum med fokus på funktion, fleksibilitet og et roligt arkitektonisk udtryk.

Systemet er udviklet til klar og sammenhængende vejvisning i byrum, parker og rekreative områder og kan tilpasses stedets identitet og funktionelle behov.

Den modulære opbygning gør det muligt at udbygge, ændre og opdatere skiltningen i takt med byens udvikling. Konstruktionen er designet med fokus på robusthed, lang levetid og en naturlig integration i det offentlige rum.

SPECIFIKATIONER

FP Fingerpost er opbygget med følgende grundkomponenter og dimensioner:

- Mast:** Mast i varmgalvaniseret stål med pulverlakeret overflade, Ø90 mm.
Frihøjde fra terræn til nederste skilt: 2500 mm. (Se afsnittet Montering for fundament)
- Standard mastetop:** Fingerpostmasten afsluttes som standard med en lav mastetop på 120 mm.
- Standard skilte (fingerarme):** Ekstruderet aluminium.
Standardformat: 750 × 100 × 20 mm.
Pulverlakeret overflade med grafik i én farve.
- Farve:** Alle elementer lakeres som standard i én RAL-farve.
- Grafik:** Skiltegrafik i én farve, udskåret i folie. Inkluderer én tekstlinje (50 mm), pil og/eller et grafisk element.

DESIGNTILPASNING (TILVALG)

FP Fingerpost kan tilpasses den visuelle identitet og projektets funktionsbehov.

- Mastetop:** Tilpasning: høj mastetop (600 mm).
Specialdesign: unikke mastetoppe kan designes og monteres oven på standardtoppen.
- Farver:** Strukturlakering og/eller lakering i flere farver kan tilvælges.
Farver kan anvendes til tematisering, hvor primære funktioner kan tildeles én farve og aktiviteter en anden.
- Skilte:** Skiltenes længde og form kan tilpasses, herunder også pilformede afslutninger.
- Grafik:** Informationsdesign med valgfri typografi, farver og grafisk stil.
Mulighed for flere sprog, afstandsangivelser og tidsestimater.
- Digital interaktion:** QR-koder kan tilvælges på masten og give adgang til digitalt indhold, f.eks. kortdownload eller yderligere information. Indhold og destination fastlægges af kunden.

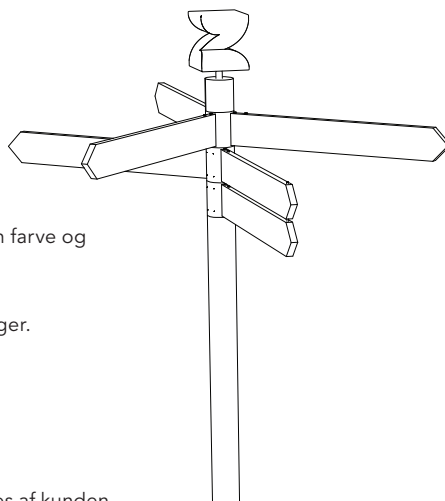

FP FINGERPOST

En del af FP-Serien

IDESKILTE

KONFIGURATION

Modulært system:

Systemet er opbygget modulært og giver mulighed for fleksibel konfiguration af retninger og højder.

Monteringskrave:

Monteringskraven understøtter op til 8 retninger. Af hensyn til læsbarhed anbefales minimum 90° mellem skilte, hvilket i praksis giver op til 4 skilte pr. krave.

Kapacitet:

Der kan monteres op til 11 monteringskraver pr. mast, hvilket giver mulighed for op til 11 destinationer pr. retning.

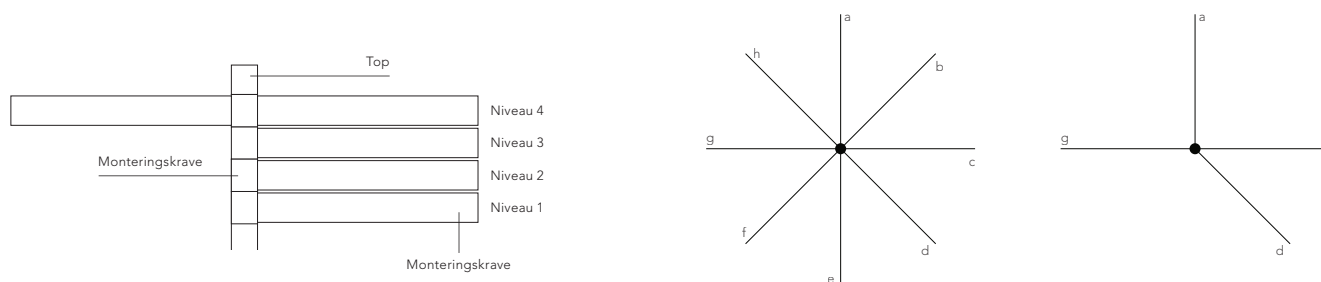

MONTERING

Standardmontering sker med sokkel, der nedstøbes 90–110 cm under terræn og samles med masten i eller lige under terrænhøjde.

Montering udføres i henhold til tilhørende principtegninger. Vi tilbyder levering og komplet montering af systemet.

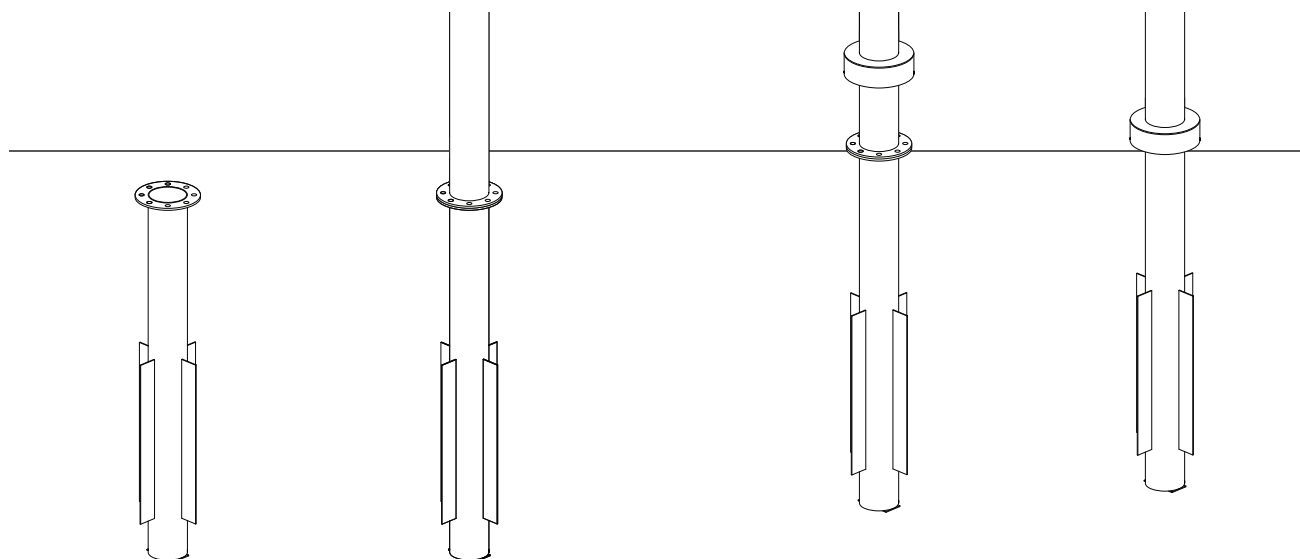

Sokkel gravet 900 mm
ned i terræn

Sammen-montering
under terræn

Sokkel gravet 900 mm
ned i terræn

Sammen-montering
i terrænhøjde

RÅDGIVNING OG SAMARBEJDE

Vi kan tilbyde faglig sparring gennem hele projektforsløbet – fra indledende behovsafklaring til design, produktion, levering og montering. Samarbejdet tilpasses projektets organisering, omfang og den ønskede grad af involvering.

Vi kan blandt andet assistere med:

Planlægning, analyse og projektering, herunder kortlægning af behov, destinationsstruktur og grundlag for konfigurering af skiltning.

Grafisk design og informationsdesign, herunder udvikling af layout i typografi, farver og grafisk stil. Der kan indarbejdes flere sprog, afstandsangivelser, tidsestimater og piktogrammer.

Konfiguration af systemet, herunder placering, retninger og sammensætning af skilte.

Ønsker I selv at varetage projektering og design, stiller vi vejledende materiale til rådighed ved projektopstart.

LEVETID OG RESSOURCEANVENDELSE

FP Fingerpost er udviklet med fokus på lang levetid, robusthed og ressourcebevidst materialeanvendelse.

Den modulære opbygning gør det muligt at udskifte enkeltdele ved ændrede behov eller skader, hvilket forlænger systemets levetid og reducerer behovet for nyproduktion.

Skilte kan omkonfigureres, omlakeres og tilpasses nye funktioner, hvilket understøtter fleksibel anvendelse over tid.

Materialerne er robuste, korrosionsbestandige og velegnede til langvarig udendørs brug i det offentlige rum.

En vedligeholdelsesplan anbefales for at bevare funktion, sikkerhed og visuelt udtryk over tid.

FP-SERIEN

FP Fingerpost indgår i FP Serien – et modulært wayfinding-system udviklet til skiltning i udendørs rum.

Skiltetyperne i FP Serien er udviklet med et fælles designprincip, der sikrer et ensartet udtryk på tværs af forskellige funktioner og destinationstyper.

Systemet gør det muligt at opbygge en komplet og sammenhængende wayfinding, hvor de enkelte elementer kan kombineres og tilpasses stedets behov.

